

**Yanmar**

# **EX28B**

*Centerline length 9.20m*

*Width 2.50m*

*Depth 1.20m*



*Yanmar Diesel Fishing Boat*

安定したパワーと抜群の信頼性を発揮する。

### 【直噴ディーゼルエンジン】

信頼性・耐久性に優れたヤマハディーゼルエンジン搭載。  
低速域から高速域まで優れた燃焼効率を発揮、高い経済性を  
実現します。また容量200Lの燃料タンクと低燃費  
ディーゼルエンジンで、より長時間・長距離の  
航行が可能になり、行動範囲が広がります。  
さらに防振マウントの採用により、エンジンの  
静粛性を一層向上させています。

DIESEL ENGINE  
4JH3-DT

84.6kW

/3600min<sup>-1</sup>

115PS/3600rpm

DIESEL ENGINE  
4LH-UT

132kW

/3200min<sup>-1</sup>

180PS/3200rpm



Diesel engine

釣りの楽しさをサポートする。  
そのうえ低燃費で抜群の経済性を発揮。  
海を駆け抜けるよろこびを  
いつまでも感じるために。

### 【安心と信頼のディーゼルメリットが心強い】

#### 1 【流し釣りなどでの低速域を多用するときも、パワーを発揮。】

ディーゼルエンジンは、高圧縮による始動ですから冬でも一発でエンジンがかかり、沖合でも安心です。長時間の流し釣りによるスロー運転にも、エンジンのコンディションは変わることなくねばり強さと安定したパワーを発揮します。

#### 2 【燃料代がはるかに安い。】

ディーゼルエンジンは、ガソリンよりも安価な燃料が使えることに加え、燃料消費率も低いので、燃料経費はガソリンの約1/3。ランニングコストが低く抑えられます。また、燃料の軽油は、船舶用では免税となるためグンと経済的です。\*免税軽油は申請が必要です。

#### 3 【熱効率が高く、燃料消費率が小さい。】

ディーゼルエンジンは空気だけを圧縮するので圧縮比を高くでき、熱効率が高く燃料消費率は小さくなります。ガソリンエンジンの場合はノッキングを起こすので、圧縮比を上げることはできません。またディーゼルは部分負荷時の燃料消費率が良いので、発進・停止の繰返しやアイドリング、寒冷時の運転なども、ガソリンエンジンより優れています。

#### 4 【スムーズでフィーリングのよいドライビング。】

ディーゼルエンジンは、エンジン回転速度にかかわらず噴射量はほぼ一定。回転速度の広い範囲でフラットなトルクカーブを描くため、長距離航行でもなめらかなパワーフィールと伸びやかな走行性能を発揮します。また、ディーゼルは圧縮点火なのでムラのあるガソリンエンジンに比べ、運転フィーリングのよいスムーズで安定した走りを可能にします。

#### 5 【故障が少ない。】

マリンエンジンに求められる最大のポイントは信頼性。ディーゼルエンジンには、水や塩分に弱い電気点火系統が必要ないので故障が少なく、高い信頼性を誇っています。

#### 6 【大きな電力をとり出せます。】

発火装置(プラグ)を使わないディーゼルエンジンは、アイドリング状態でも蓄電することが可能です。エンジンそのものから大きな電力がとり出せるディーゼルだからこそ、発電機をセットすることで夜釣り用の照明器具や電動リール用コンセントなどの電源を余裕で確保でき、釣りの楽しみ方がグンと広がります。

ディーゼルの走り。その幅広い走行性能が

力強く、軽快に海を切り拓く

パワフルなディーゼル、  
それは信頼のハイクオリティ。



安定した走行性を発揮し、操作性も向上。

【インボードシャフトドライブシステム】

漁船で豊富な実績を誇るヤママー・インボードダイレクトドライブシステムを採用。重心がミッドシップ付近にあるので、ハンブが小さく、パンチングの少ない安定した走行性能を発揮します。さらに駆動系が丈夫で、低回転でも大きな推力を生み出し、常に安定したパワーと優れた直進性を実現します。また新形状のトランサムを採用し、後進時の舵効きが良くなり、操作性も向上しました。



新形状トランサムの採用で、後進舵効きが向上。

【トランサム】

トランサム底面を下げて波切りを良くすることで後進時における水流を抑え、スムーズな旋回性・後進性を発揮します。

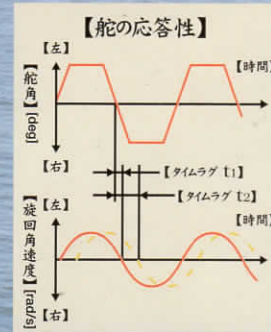
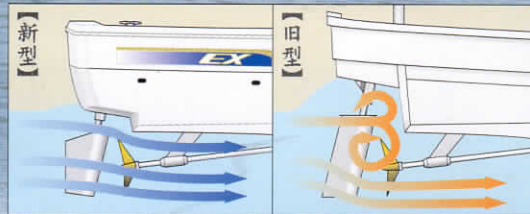

直進性・凌波性が向上、乗り心地もソフトで快適。

【ハル】

ややきつめのワープドV型船型に大きめのスプレーストリップを採用することで直進性・凌波性が向上。波切りや滑走性の良い



快適な走行が可能です。さらに船尾にスケグを付けることにより、保針性の向上と横揺れの低減を図り、波あたりの柔らかいソフトな乗り心地を実現しました。



ゆったりあるデッキスペースで、  
スタイリッシュにレイアウト。

また、



パウデッキ



バウスプリット&バウバルピット



舷灯

航海灯

ゆとりあるデッキスペースで、  
格別なフィッシングと  
心ゆくまで楽しめます。



アンカーストア



船首イケス&物入れ



エンジンハッチ&物入れ



ハンドレール



スライド式サイド窓 ○Bタイプ



ワイパー



カギ付注油口

## Equipment & Option

### 【パウデッキ】

コンパクトなキャビンを後方に配置することで、広くフラットなデッキスペースを確保。余裕の釣りを可能にします。広くがっちりとしたバウスプリットはデッキー一体型で、アンカーリングが行いやすいようにバウバルピットを標準装備。また中央部に釣果をたっぷりキープできるイケスを二つ装備、物入れも設置しました。

### 【アフトデッキ】

フラットなデッキスペースに物入れを設置し、高い収納性を実現。水密物入れは現地艤装でイケスにもできます。さらに、釣りやすさを追求した低乾舷と最適なブルワーク高さで、思い通りの釣りが可能です。

### 【オーブンブルワーク】

スタンデッキの両サイド及びトランサムには、後付艤装を考慮したオーブンブルワークを採用しました。

### 【エンジンハッチ】

キャビン前部のハッチからは、エンジンの点検が行えます。また敷板が標準になっていますので、上層は大型物入れなどの収納スペースとしても利用できるよう確保しています。

### 【スライド式サイド窓(Bタイプ)】

広い視界と開口を確保する、スライド式サイド窓を採用。キャビン内の換気通風を良好にします。(Aタイプは固定式、Cタイプはオープン式)

### 【大型ロッカー】

キャビン横に利用価値の高い多目的大型ロッカーを標準装備。収納スペースとしてだけでなく個室トイレの設置も可能で、長時間の航行やグループでの釣りなどにも快適な設計となっています。

### 【ヘルムステーション】

エンジンのインストルメントパネルは視認性に優れたアナログメータを機能的に配置。また10インチまでの航海計器をビルトインすることができるスペースを確保しています。

### 【スパンカー(現地艤装対応)】

風の抵抗を受けにくいコンパクトなキャビンと、ミッドシップに位置する重心が生んだ風立ちのよい船体設計なので、スパンカー効果を十分に発揮し快適な釣りが楽しめます。

本格派フィッシャーマンのための、  
価値ある釣り機能の数々。

釣りやすさに細部までこだわり、  
うれしい釣り機能を満載  
収納スペースも充実させました。



コックピットカウンター



ヘルムステーション



ウォールポケット



大型ロッカー



換気口



アフトデッキ



オープンブルワーク

OPTION



スカイライトハッチ&マリンホーン



デッキライト



シートクッション



キャビンライト



マリントイレ



魚探カバー



パッセンジャーシート



走行時の風雨やスプレー等の  
巻き込みを減少し、快適な操作が可能。

**EX28B**  
**TYPE A**  
ハードトップ仕様

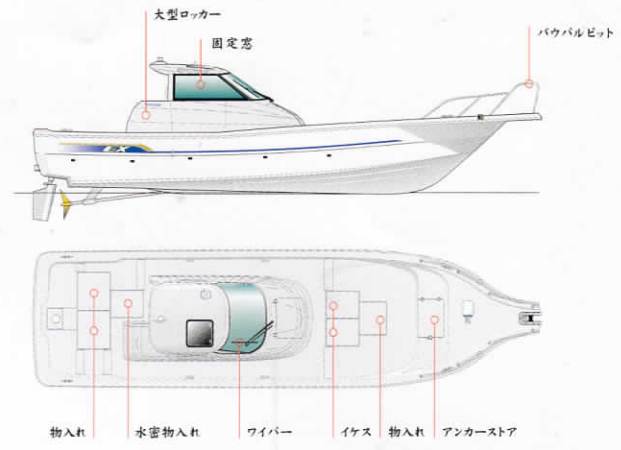

冬場の釣行や係留保管時の  
セキュリティを考えた、クローズドキャビン。

**EX28B**  
**TYPE B**  
ハードトップ・リアドア仕様

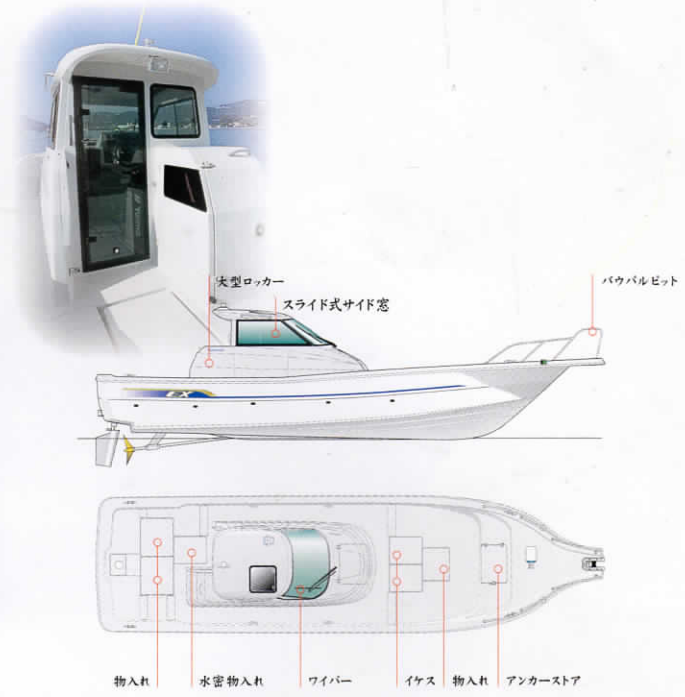

操船しながら釣りを楽しめ、  
一人でも快適なフィッシングを実現。

**EX28B**  
**TYPE C**  
サイドドア仕様



こだわりを彩る、  
機能別の3タイプ。

フィッシングスタイルとより自分へと近づける、  
キャビンの形が違う3タイプを用意。それぞれに優れた特徴を持ち、  
フィールドで確実に活躍する快適な機能性を実現。  
あなたの必要とするパートナーを選ぶことができます。

自分のフィッシングスタイルに

合わせて、新しい感動へ出発。

# EX28B TYPE C

【推奨装着例】

ボトムフィッシングスタイル  
(日本海仕様)

- |   |                   |    |            |
|---|-------------------|----|------------|
| 1 | ロットキーパー (スーパーラーク) | 9  | サーチライト     |
| 2 | ボックスキーパ           | 10 | ハンドレール     |
| 3 | タックルラック           | 11 | ロッドホルダー    |
| 4 | PVCホルダー           | 12 | ドリンクホルダー   |
| 5 | フィッシングホルダー        | 13 | フック&リグホルダー |
| 6 | マイボートアウトリガーセット    | 14 | ドリンクホルダー   |
| 7 | ハリヤードセット          |    |            |
| 8 | PVCホルダー           |    |            |

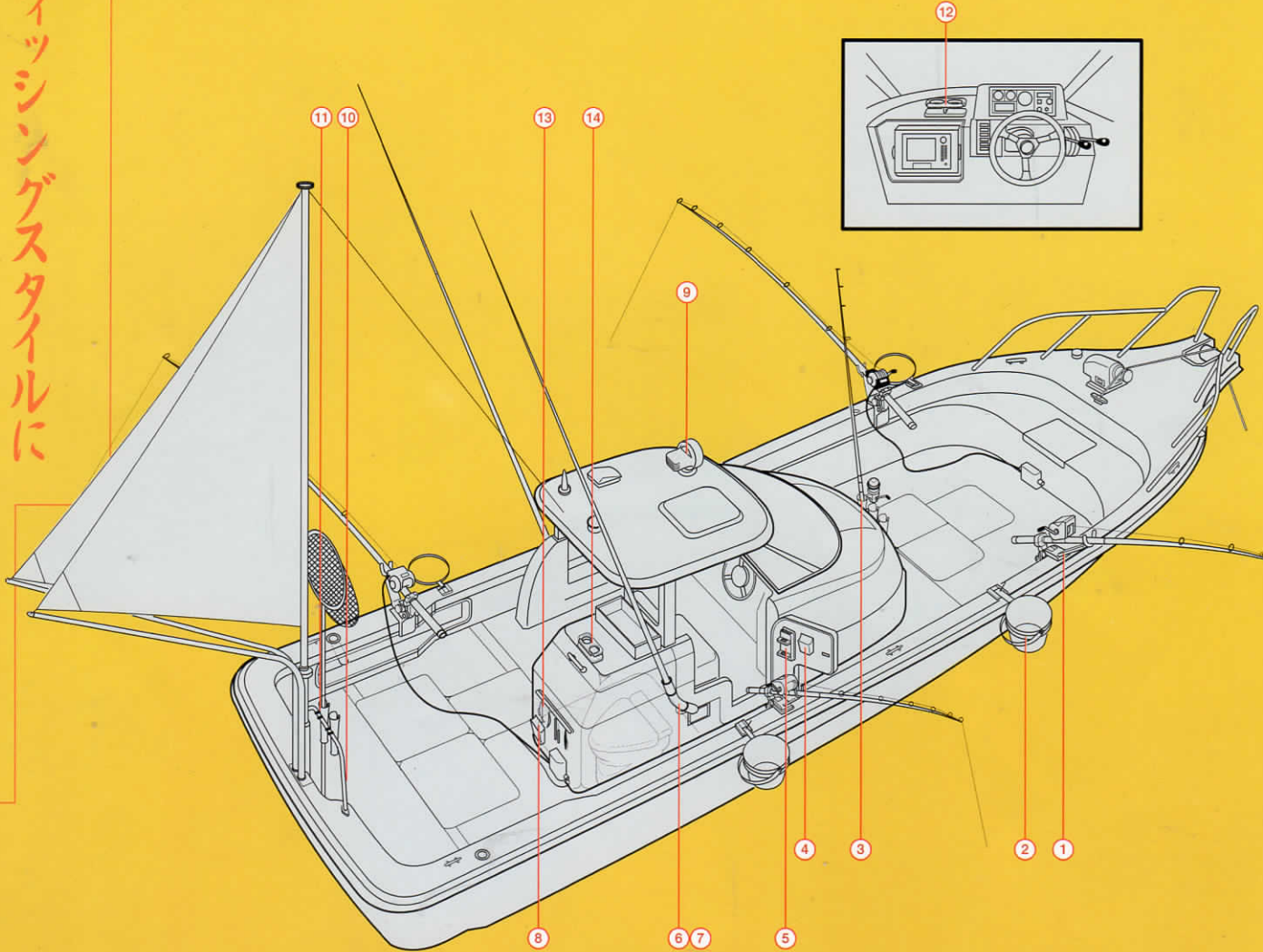

### 【主要諸元】

形式名	EX28B	航行区域	限定沿海
全長 [m]	9.20	最大搭載人員 [名]	9
全幅 [m]	2.50	免許資格	小型船舶4級
全深 [m]	1.20		
総トン数 [G/T]	2.6		
船体質量 [kg]	1400		

### 【カラーリング】

ハル	ベールホワイト
デッキ	コーラルホワイト
キャビン	コーラルホワイト

### 【主要装備一覧】

●クリート	●ハンドレール	●海水コシ器	△パウローラ	△パッセンジャーシート	△ルームライト (キャビン) ※
●パウバルビット	●航海灯	●ビルジポンプ	△スカイライトハッチ	△スタンデッキライト	△ノブ (ハンドル用)
●イクス	●ワイバー	●プロペラ点検窓	△マリントイレ	△ルームライト (ロッカー)	▲スタンチェア (シールスタン)
●スタンロッカー	●ウインドウォッシャー	△ビット	△ベンチレーター (ロッカー)	△マリコンバス	▲直付支持 (4LH-UT搭載時のみ)
●ロッカースベース	●キャビン数板	△クリート (アンカーウィンチ用)	△ロッカーハッチ窓	△マリンホーン	▲デフロスター※
●グリッパレール	●スイッチパネル	△アンカーウィンチ	△ドライバーズクッション	△魚探カバー	

【●:標準装備 △:オプション ▲:工場オプション】※はBタイプのみ。